

CARACTÉRISTIQUES



- Autoéquilibrage (sur les appareils applicables)*
- 5 vitesses de réglage du ventilateur
- Réglage Veille (vitesse de ventilateur 0)
- Déshumidistat électronique
- Bouton de priorité haute vitesse 20/40/60 minutes
- Compatible avec minuterie sans fil
- Écran ACL rétroéclairé facile à lire
- Design mince
- Connexion par câble basse tension à 3 fils calibre 20

Icon	Fonction	Description
	Mise en marche de la commande	Appuyer et relâcher le bouton ON/OFF.
	Vitesse de ventilation	Appuyez et relâchez le bouton Fan Speed pour sélectionner l'une des 5 vitesses: la vitesse sélectionnée s'affiche à l'écran à côté du symbole du ventilateur. Le mode Veille (ventilateur arrêté) est indiqué par la vitesse 0. Le ventilateur se met en marche si une minuterie à distance (si installée) le demande.
	Priorité HI 20/40/60	Appuyez et relâchez le bouton 20/40/60 High Speed pour activer temporairement la haute vitesse pendant 20, 40 ou 60 minutes. Appuyez une fois pour 20 minutes, 2 fois pour 40, 3 fois pour 60 et 4 fois pour désactiver. Le symbole Minuterie apparaît à l'écran et la section correspondante de l'horloge clignote pour indiquer la durée sélectionnée. À la fin, l'appareil revient à sa vitesse de fonctionnement précédente.
	Mode de fonctionnement	5 modes de fonctionnement sont possibles. En appuyant sur le bouton Mode, les différents modes de fonctionnement s'affichent. Les modèles à dégivrage par ventilateur ne disposent pas de mode Recirculation. Voir le tableau ci-dessous.
	Déshumidistat	La DXPLO3 affiche l'humidité intérieure actuelle en GRANDS chiffres et le réglage du déshumidistat en PETITS chiffres. Si l'humidité intérieure est supérieure au point de consigne, la commande enclenche le fonctionnement à haute vitesse en mode Ventilation jusqu'à ce que l'humidité intérieure soit ramenée en dessous du point de consigne. Appuyez et relâchez le bouton Déshumidistat pour régler le déshumidistat entre 25 et 60 % HR. Pour désactiver la fonction de déshumidification, faites défiler les réglages jusqu'à OFF. Le déshumidistat est automatiquement désactivé en été.
RESET	Réinitialisation	Le bouton RESET annule les réglages actuels du ventilateur, de la minuterie, du mode et du déshumidistat et règle l'appareil en basse vitesse, en mode Ventilation et déshumidification à 40 % d'HR.
	Maintenance	Un indicateur de maintenance apparaît lorsque l'appareil nécessite un entretien de routine. Appuyez sur le bouton ON/OFF pendant 5 secondes pour réinitialiser l'indicateur de maintenance une fois l'entretien effectué.
	Dégivrage	Le symbole de dégivrage apparaît lorsque l'appareil est en cours de dégivrage. Le mode de dégivrage est automatique et ne peut être annulé.

REMARQUE : lorsque l'écran n'est pas rétroéclairé, la première pression sur n'importe quel bouton n'entraîne que le rétroéclairage.

Mode	Icône
Ventilation continue	
20 min ON, 40 min Recirculation	20/hr 40/hr
20 min ON, 40 min OFF	20/hr 40/hr
10 min ON, 50 min OFF	10/hr 50/hr
Recirculation continue	

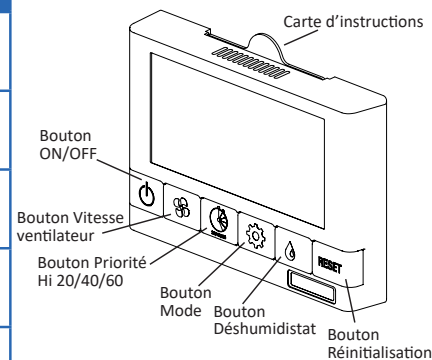

ACCESSOIRES RÉSIDENTIELS



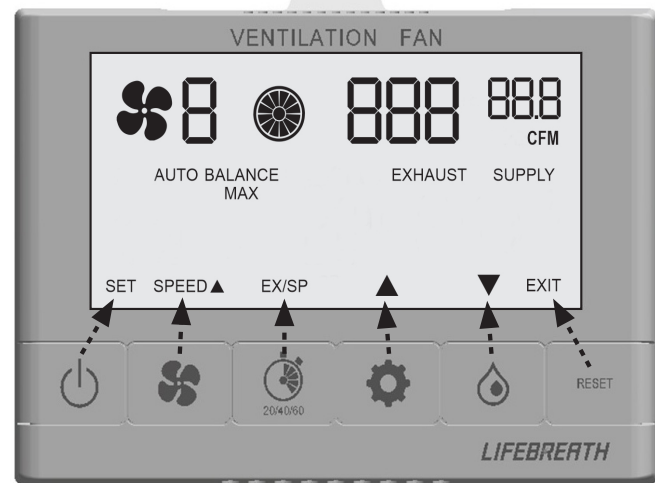

COMMANDE DXPLO3

- Fonction intuitive d'autoéquilibrage
- Réglage continu de la vitesse du moteur pour maintenir le débit d'air (CFM)
- Équilibrage rapide : en réglant uniquement la vitesse 5, toutes les autres vitesses s'ajustent automatiquement
- Les 5 vitesses sont réglables
- Le témoin Auto Balance indique quand l'appareil règle activement la vitesse du moteur
- Le débit d'air est mesuré en permanence par des lectures de pression différentielle



AUTOÉQUILIBRAGE

Mode d'équilibrage automatique : appuyez simultanément sur les boutons Ventilateur (🌀) et Réglage (⚙️) pendant 5 secondes pour accéder à l'écran d'autoéquilibrage.

Icône	Mode	Description
	RÉGLAGE	Appuyez et relâchez le bouton ON/OFF pour enregistrer la valeur du débit d'air d'alimentation ou d'évacuation (CFM) que vous sélectionnez. Une fois le bouton enfoncé, l'écran apparaît vide pendant 2 secondes, puis les icônes reviennent.
	VITESSE ▲	Appuyez et relâchez le bouton du ventilateur pour sélectionner l'une des 5 vitesses du ventilateur. La vitesse s'affiche à l'écran à côté du symbole du ventilateur. Lors du passage d'une vitesse à l'autre, la DXPLO3 prend quelques secondes sur chaque vitesse pour afficher sa valeur actuelle de débit d'air (pcm). On peut personnaliser chacune des 5 vitesses du ventilateur.
	EX/SP	Appuyez et relâchez le bouton de la minuterie pour passer du débit d'air d'alimentation (SP) au débit d'air d'évacuation (EX).
	▲	Appuyez et relâchez le bouton Réglage pour atteindre le débit d'air (pcm) voulu. Les valeurs augmentent par incréments de 5, jusqu'au volume de débit d'air maximal de l'installation (pcm).
	▼	Appuyez et relâchez le bouton Goutte d'eau pour diminuer le débit d'air (pcm) voulu. Les valeurs diminuent par incréments de 5, jusqu'au seuil de 50 pcm.
RESET	Réinitialisation	Appuyez et relâchez le bouton RESET pour quitter le mode d'autoéquilibrage et revenir à l'écran principal.

DIMENSIONS

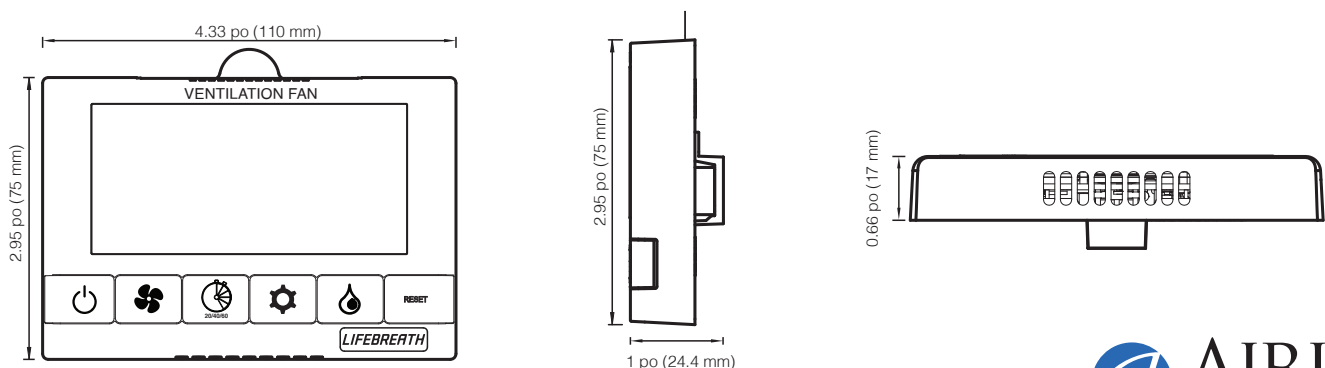

REMARQUE : la DXPLO3 ne peut PAS être montée dans une boîte électrique standard de 2x4 po.